

LBX



 **LEXUS**
EXPERIENCE AMAZING

LBX

I snart 20 år er vi gået forrest i udviklingen af elektrificerede kvalitetsbiler. Med over 2,5 millioner selvopladende hybridbiler på vejene verden over har vi etableret os som førende på området. Vores brede udvalg af elektrificerede biler skiller sig ud med deres spændende design, dokumenterede førsteklasses kvalitet og prisvindende pålidelighed.

Og det er vi stolte af. Men for os handler det om mere end blot tal. Og elektrificering er mere end blot batterier og motorer. Det er en unik chance for at sætte en ny standard for en køreoplevelse, der gør hver dag bedre.

Mød Lexus LBX. Vores hidtil mest kompakte bil, der byder på uformel kant og spændende kørsel. LBX er designet til at afspejle din livsstil og er vores seneste bevis på, at vi stræber efter at gøre hver dag ekstraordinær. Kør afsted i LBX, og du vil straks vide, hvad vi mener.

Dette er Lexus Electrified.



"Med målet om at ændre opfattelsen af, at 'lille er underlegen', har vi skabt en kompakt, elektrificeret kvalitetsbil, der byder på en sublim køreoplevelse og et design, der er både elegant og cool."

KUNIHICO ENDO, LBX CHIEF ENGINEER

BYGGET TIL BYEN. TILPASSET TIL DIG.

NY STANDARD FOR KOMPakte SUV'ER

Intentionen bag LBX var først og fremmest at gentænke, hvad en kompakt bil kan være. Men visse ting ændrer sig ikke (LBX er trods alt en Lexus). Derfor byder bilen selvfølgelig på dristigt design, spændende køreoplevelser, en selvopladende hybrid*-drivlinje og masser kvalitet - præcis som du kender Lexus.

EN BIL, FIRE STILARTER

Med fire forskellige udtryk kan du vælge den LBX-stilart, der bedst matcher din livsstil. COOL afspejler din kreative side. EMOTION taler til din passion for sport og oplevelser. RELAX giver plads til din følsomme side. Og ELEGANT er til dig, der går mere end almindeligt op i stil.

KØREDYNAMIK

Den selvopladende hybrid-drivlinje i LBX er designet fra bunden op med målet om at øge både køreoplevelse og brændstofføkonomi. Resultatet er en responsiv kørsel, der muliggør elektrisk kørsel i bymiljøer og en fremragende stabilitet på åbne veje. Og selvom det er den mindste Lexus nogensinde ("kompakt SUV" for at være præcis), byder LBX på seriøs teknologi som fx Lexus Safety System+.

Lexus LBX. Alt du forventer af en Lexus.

<https://www.lexus.dk/nye-biler/lbx>

*Ved at kombinere kraften fra en yderst effektiv benzinmotor og elektriske motorer, oplader Lexus' selvopladende hybrider sig selv, mens du kører, sænker farten eller bremses, hvilket betyder, at du aldrig behøver at tilslutte den eller bekymre dig om batteriets rækkevidde. Læs mere: <https://www.lexus.dk/hybrid-el/hybrid>





LBX ELEGANT

OPSIGTSVÆKKENDE ELEGANCE

FUSIONEN AF HÅNDVÆRK OG TEKNOLOGI GØR
LBX ELEGANT TIL NOGET HELT SÆRLIGT

Du vil hurtigt spotte det fremtrædende spindelgitter på LBX. Det er tydeligt, at LBX er en Lexus - men med et twist. Den lavtliggende motorhjelms giver ikke kun et atletisk udtryk, den giver også føreren et bedre udsyn. Yderligere er de karakteristiske forlygter med til at give LBX et modigt og overbevisende udseende.

FORM OG FUNKTION

Selv noget så simpelt som at åbne døren er elegant. Et e-Latch-system betyder, at du med én smidig bevægelse er inde i bilen. Sæt dig til rette i veganske Tahara-lædersæder (i enten Ammonite Sand, Forest Brown eller Black), og du mærker med det samme, at sæderne ikke kun er flotte; de er designet ergonomisk, så du sidder rigtigt under hele turen. Climate Concierge sørger for, at temperaturen er rar for både fører og forsædepassager.

Og bilen leverer også på vejen. LBX er måske vores mest kompakte Lexus crossover til dato, men dens forlængede akselafstand og lave tyngdepunkt tilbyder en køreoplevelse, der normalt er forbundet med større modeller. Der er tænkt over alle detaljer. Paneler på undersiden af bilen har en riflet overflade (lidt som på en golfbold), hvilket - tro det eller ej - øger stabiliteten, når du kører.

OMOTENASHI. I BEVÆGELSE

Den traditionelle, japanske filosofi 'Omotenashi' handler om at forudse sine gæsters behov, før de opstår, og denne filosofi guider os i alt, vi gør. Du vil mærke det i velkomsten, når du besøger os, men i den grad også i teknologien i LBX. Som fx muligheden for at sætte temperaturen i kabinen og afrime forruden fra din smartphone. Eller 'wet arm'-vinduesviskerne, der skjules, når de ikke er i brug, og som stopper med at virke, når bildøren åbnes, så du ikke får sprøjt på dig. Eller lygterne, der fortsat lyser 15 sekunder efter dørene låses eller låses op.

Vi kunne fortsætte. Og fortsætte.

Men vi tænker, at du vil opleve LBX selv.

LÆN DIG TILBAGE

LBX RELAX SKABER ROLIGE RAMMER TIL ENHVER KØRETUR

Det ensfarvede karosseri. Den tilfredsstillende lyd af døren, der lukkes. Det semi-aniline læderbetræk med karakteriske Takumi-syninger. LBX RELAX er dit personlige fristed. Tazuna-cockpittet* er skabt med føreren i centrum, og derfor er alle vigtige knapper placeret inden for rækkevidde. Bagsædepassagerer kan nyde udsigten fra de forhøjede sæder. Selv luften i kabinen renses - Climate Concierge med nanoe™ X technology¹ hjælper med at fjerne bakterier og holde din hud fugtet.

STILLE - HVIS DU ØNSKER DET

Lexus' selvopladende hybrid-drivlinje muliggør elektrisk kørsel i bymiljøer, hvilket holder luft- og støjforurening på et minimum. Active Noise Control og klasseledende vibrationsdæmpere forstærker roen i kabinen. Stilheden forstyrres kun, hvis du ønsker det. Hvis din køretur har brug for et soundtrack, så leverer de 13 højtalere i Mark Levinson® Premium Surround Sound-systemet* enestående lyd, uanset hvilken stemning du ønsker.

DU ER I GODE HÆNDER

Der er sørget for alt til en afslappende køretur. Den seneste generation af Lexus Safety System+ yder førerstøtte ved konstant at overvåge vejen, give besked ved potentielle farer forude og bryde ind, hvis nødvendigt. Selv når du er fremme ved din destination, stopper sikkerheden ikke. Safe Exit Assist sørger nemlig for, at dørene ikke kan åbnes, hvis cyklister nærmer sig bagfra.

STRESSFRI MANØVRERING

Bilens kompakte størrelse giver stor adræthed. Men for nemmere kørsel i trange områder, hjælper Panoramic View Monitor* dig ved at skabe et virtuelt 3D-billede af bilen, så du konstant kan se, hvor tæt du er på objekter omkring dig.

Du ankommer lige så afslappet, som du tog afsted - og ser frem til at køre tilbage.

¹ nanoe™ og nanoe™ X er varemærker fra Panasonic Holdings Corporation.
*Fås som ekstraudstyr





SLIP FØLELSERNE FRI

MED LBX EMOTION ER ENHVER REJSE ET EVENTYR

Kabinen i LBX EMOTION byder på næsten teatraliske omgivelser med det sorte, veganske Tahara-læderbetræk med røde Tatami-syninger og den ambiente belysning*. Sæt dig til rette og vælg et af de 14 forudindstillede temaer - designet til at udtrykke følelserne, der opstår, når man er omgivet af smuk natur. Og hvis du foretrækker at vælge selv, så kan du også det. Der er 64 farver at vælge imellem.

BARE ROLIG - VI HAR IKKE GLEMT PRAKTIKKEN

LBX er en kompakt bil, men byder stadig på god plads for føreren. Vælg en kørestil - Normal eller Eco - og LCD-displayet tilpasser sig med det samme. Bagagerummet har allerede en god størrelse med plads til to 75-liters kufferter, men hvis det ikke er nok, kan du lægge bagsæderne ned for at skabe endnu mere plads.

HEJ LEXUS!

LBX kommer med en stemmeassistent, der ikke bare kan genkende brugerens stemme, men også kan høre, hvorfra i bilen stemmen kommer og udføre kommandoer baseret på dette. Hvis din forsædepassager spørger "Hej Lexus, vil du åbne vinduet?", så ved systemet, at det er vinduet på passagersædet, der skal åbnes. Det giver også føreren fuld kontrol over bilen uden at fjerne hænderne fra rattet.

LBX er sjov at køre. Dens stive karosseri og lave tyngdepunkt giver selvtillid på vejen, og flere køreunderstøttende funktioner, som Hill-start Assist, er der altid, når du har brug for det.

Vi kan ikke love, at folk ikke vil vende sig, når LBX kører forbi, men bare rolig - bilen kan udstyres med tonede ruder.

*Fås som ekstraudstyr

ANKOM MED STIL

INDIVIDUALITET HYLDES I LBX COOL

LBX COOL har masser af wow-faktor, og det opleves med det samme. Det tofarvede karosseri, der fås i et udvalg af nutidige farver, og de 18" store alufælge med bearbejdet finish, indikerer den spændende køreoplevelse, der venter forude.

FRIGØRENDE KVALITET

Der er mange muligheder for at personliggøre interiøret i Lexus LBX. I LBX COOL finder du sort læder- og ruskindsbetræk med karakteristiske røde syninger. Lyset i kabinen kan indstilles alt efter humør, og Tazuna-cockpittet* er skabt med dig i centrum. Et minimalistisk instrumentbræt med stort Head-Up Display* og 12,3" LCD skærm bidrager til følelsen af god plads i kabinen.

MERE KRAFT

Alle LBX-stilarter er udstyret med Lexus' selvopladende hybrid-drivlinje, der er blevet redesignet med målet om at øge både køreoplevelse og brændstoføkonomi. Motorens lette vægt og bilens lave tyngdepunkt giver fremragende køredynamik. Selv køreoplevelsen kan tilpasses: LBX COOL har Sequential Shiftmatic-gearskift, med paddle-skifters monteret på rattet, hvilket giver dig fuld kontrol. Foretrækker du lethed, der kommer med fuldautomatisk transmission, kan det også vælges - og her sikres der naturligvis en effektiv og dog opløftende kørsel.

NEM INTEGRATION

Som standard kommer bilen med trådløs Apple CarPlay-integration. Men det er ikke alt. En digital nøgle** (som kan bruges med både Apple og Android) giver dig mulighed for at låse, åbne og starte din LBX fra din smartphone. Du kan også dele din digitale nøgle, hvis din ven skal låne bilen.

LBX COOL er en kompakt bil, men den går ikke på kompromis med hverken stil eller udstyr.

*Fås som ekstraudstyr

** Den digitale nøgle introduceres senere, og er på nuværende tidspunkt ikke tilgængelig.





SMART FORBINDELSE

LEXUS LINK

SMART FORBINDELSE. ØGET KONTROL.

Luksus er ikke kun det, du kan se og føle. Luksus er også den ro, du får af at vide, at du kommer frem i tide på den mest stressfrie måde. Og i LBX finder du en bred vifte af digitale services, der giver dig denne ro. Vi kalder det Lexus Link Multimedia. En touchskærm, der nemt kan kobles til din smartphone, avanceret stemmegenkendelse og appen Lexus Link+ tilbyder netop dette.

INTUITIV 9,8" TOUCHSKÆRM

Den responsive touchskærm er hjertet af Lexus Link Multimedia. Navigation, lyd og klimaanlæg er alle inden for rækkevidde. Og du kan selvfølgelig også projicere din smartphones* apps op på skærmen.

LEXUS STEMMEASSISTENT

Lexus' stemmeassistent forstår dig og konteksten af det, du siger. Fryser du, kan du fx blot sige "Jeg fryser", og så skrues varmen automatisk op. Og har du lyst til noget at drikke, kan du blot sige "Jeg er tørstig", og så guides du til nærmeste sted, hvor du kan købe noget. Helt uden at fjerne hænderne fra rattet, giver Lexus' stemmeassistent dig fuld kontrol over bilen.

APPEN LEXUS LINK+

Selv når du ikke befinder dig i bilen, er du i kontakt med den. Appen Lexus Link+ sender dig en notifikation, hvis du har glemt at lukke vinduerne eller hvis forlygterne stadig er tændt. Appen kan endda guide dig tilbage til din bil. Afrim forruden eller sæt temperaturen i kabinen før du låser dørene op. Data hjælper dig med at tracke din rejse, forbedre din kørestil og meget mere.

* Kan kun benyttes med smartphones

FARVER | EKSTERIØR

SONIC WHITE | 085



SILVER | 1F7



CEMENT GREY | 1H5



SONIC GREY | 1L1



BLACK MICA | 209



SONIC COPPER | 4Y5



RUBY | 3U5



PASSIONATE YELLOW¹ | 5A3



DARK BLUE | 8W7



**SONIC WHITE /
ASTRAL BLACK²** | 2YM



**SILVER /
ASTRAL BLACK²** | 2LB



**CEMENT GREY /
ASTRAL BLACK²** | 2YN



**SONIC GREY /
ASTRAL BLACK²** | 2YH



**RUBY /
ASTRAL BLACK²** | 2TB



**SONIC COPPER /
ASTRAL BLACK²** | 2YF



**PASSIONATE YELLOW /
ASTRAL BLACK²** | 2PQ



**DARK BLUE /
ASTRAL BLACK²** | 2VT



¹ Ensfarvet.
² Toifarvet karrosseri er standard på stilarterne EMOTION og COOL, og kan ikke vælges til andre modeller. Astral Black er en solid farve.
Bemærk: På grund af trykafvigelse kan de faktiske lakfarver afvige fra de illustrerede.





01. GENNEMFØRT DESIGN

Spindelgitteret på LBX er trapezformet og placeret under motorhjelm, hvor det forbinder de elegante forlygter. Fronten bygger på Lexus' designarv med sit beslutsomme udtryk, der blev introduceret på konceptbilen LF-S i 2003.

02. ATLETISK UDTRYK

Med en betagende front, der bryder med Lexus' karakteristiske spindelgitter, bringer denne genopfundne funktion et sportsinspireret look med sig. Koichi Suga, General Manager Lexus Design, beskriver det som "en frisk, ny frontidentitet, der er helt anderledes end før, men utvetydigt Lexus".

03. EN VOVET SIDE

Hjulkasserne fremhæver de store 18" hjul, mens korte overhæng og en markant indsnævring omkring bagdørerne giver et dynamisk udtryk. Selvom de ydre dimensioner er mere kompakte end på nogen anden Lexus, er udtrykket muskuløst og kraftfuldt.

04. SET BAGFRA

LBX' bagende understreger bilens stærke holdning. Nummerpladen er blevet integreret i kofangeren, så Lexus-logoet er blevet mere iøjnefaldende. En ny, stilfuld signaturlygte er blevet tilføjet med det karakteristiske L-formede design, der understreger bilens tilstedeværelse på vejen.

05. FUTURISTISK BI-TONE

Farvevalgene i eksteriøret inkluderer livlige nuancer og dyb, glansfuld sonic finish. LBX EMOTION og LBX COOL kan specificeres med bi-tone lakering, som står i flot kontrast til det sorte tag.

06. e-LATCH

Inspireret af den elegance, der kendes fra japanske Shoji-døre, kommer LBX med et e-Latch dørråffæningsystem. Det aktiveres med en kontakt og drives af strøm, hvilket tillader dig at åbne døren med én smidig bevægelse.

07. ELEKTRISK BAGKLAP

Den nyudviklede, elektriske bagklap* kan lukkes automatisk ved hjælp af en knap nederst på bagklappen. Betjeningsknapper findes også på både instrumentpanelet og den digitale nøgle, hvilket giver dig fuld kontrol over bagklappen.

09. MOCHI-INSPIRERET DESIGN

Lexus' designere ledte efter nye måder at understrege og visualisere den kompakte SUV's lave tyngdepunkt. Her stødte designerne på de traditionelle japanske Kagami mochi-riskager, som inspirerede til nye idéer. Disse medførte en kompakt kabine oven på den kraftfulde undervogn, hvor tyngdepunktet bevæger sig nedad.



01. TAZUNA COCKPIT

Cockpittet* er endnu mere førerfokuseret, takket være vores Tazuna designkoncept. Navnet "Tazuna" er det japanske ord for 'ridetøjler', hvor fokus er en direkte og intuitiv betjening. For første gang nogensinde er cockpittet udstyret med et 12,3" digitalt instrumentdisplay. Takket være bilens kompakte størrelse kan føreren være i fuld kontrol over næsten alle bilens hjørner. Her kan også tilvælges et Head-Up Display*.

02. OPTIMERET RAT

For at skabe en fantastisk køreoplevelse arbejdede Lexus' designere sammen med en Lexus Master Driver for grundigt at forfine kontaktpunkterne. Med rattet blev der lagt særlig vægt på tværsnittet for at give en fremragende følelse og forbedret styrestabilitet.

03. FUTURISTISK KABINEDESIGN

Vores designere stræbte efter at skabe et enkelt og elegant interiør, der frembringer den unikke følelse og atmosfære, du finder i hver eneste Lexus. For at bevare et bredt, klart udsyn har det horisontale instrumentpanel et rent og enkelt design. Ydermere er LBX' kabine udformet med henblik på at give en omfavnende fornemmelse for forsædepassagererne. Den lave hofteposition bidrager til følelsen af at være ét med bilen, og der er samtidig rigelig benplads. For at sikre en god udsigt for passagerer på bagsædet, er sæderne positioneret en smule højere end forsæderne.

04. MIDTERKONSOL

Midterkonsollen indeholder en stor multimedie-touchskærm, to kopholdere, en valgfri, trådløs smartphoneoplader, flere opbevaringssteder, USB-porte til enhedsforbindelser og opladning.

05. CLIMATE CONCIERGE

Climate Concierge hjælper med at skabe et optimalt kabinemiljø for passagererne, og giver dig mulighed for at vælge individuel temperatur til føreren og forsædepassageren.

06. OMOTENASHI I DESIGNET

Når du åbner døren til førersædet, viser displayet bilens silhuet, og byder dig velkommen. Når du trykker på bremsepedalen, begynder power-knappen at pulsere blidt og cockpittet kommer til live med grafik og lyde, der koordineres på tværs af instrumenterne. Imens retter Head-Up Display* og den 9,8" touchskærm din opmærksomhed mod vejen foran.

07. VEGANSK INTERIØR AF HØJ KVALITET

Et betydeligt højdepunkt ved LBX er det eksklusive, veganske interiør. I LBX ELEGANT og LBX EMOTION er rattet og gearstangen beklædt med højkvalitets Tahara-indtræk. Du kan vælge læderfri interiør i Black, Ammonite Sand eller Forest Brown og Greyscale betræk.

08. AMBIENT FARVEBELYSNING

Ambient belysning skaber en unik japansk Omotenashi-velkomst i din bil. Belysningen fremhæver forskellige dele af kabinen og tilbyder 64 farvemuligheder*, der skaber forskellige stemninger fx afslappende, opkvikkende, fokuseret eller forfriskende.

*Fås som ekstraudstyr

*Fås som ekstraudstyr

MOTOR	LBXFWD
Kapacitet (cm ³)	1490
Cylindre / Valver	L3/12
Maksimal power (DIN hp @ rpm)	91 @ 5500
Maksimal power (kW @ rpm)	67 @ 5500
Maksimal drejningsmoment (Nm @ rpm)	120 @ 3600 - 4800
ELEKTRISK MOTOR	
Type	AC synchronous, permanent magnet
Maksimal power (DIN hp) for	94
Maksimal power (kW) for	69
Maksimal drejningsmoment (Nm) for	185
KRAFTOVERFØRSEL	
Type	Continuously Variable Transmission
Træk	Front-Wheel Drive
SAMLET SYSTEMYDELSE ¹	
Maksimal samlet ydelse (DIN hp)	136
Maksimal samlet ydelse (kW)	100
PRÆSTATIONER	
Maksimal hastighed (km/h)	170
Acceleration 0-100 km/h (s)	9.2
BRÆNDSTOFFORBRUG ² (l/100 km)	
Kombineret	4.7 - 4.4
CO ₂ EMISSIONER ² (g/km)	
Kombineret	102 - 105
EMISSION STANDARD ²	
Euro Class	EURO 6e
VÆGT (kg)	
Maks	1755
Køreklar vægt (min. - max.)	1280 - 1350
TRÆKKAPACITET	
Bagagerumskapacitet med bagsæder oppe ³ (l)	332 / 330
Bagagerumskapacitet med bagsæder foldet ³ (l)	994 / 992
Brændstoftank kapacitet	36
Maks. ubremset ⁴ (kg)	650
Maks. med bremses ⁴ (kg)	750

¹ Kombineret benzin- og elmotor.

² Brændstofforbrug og CO₂-værdier måles i et kontrolleret miljø på en repræsentativ produktionsmodel i overensstemmelse med kravene i den nye europæiske WLTP-forordning EC 2017/1151 og dens gældende ændringer. For hver enkelt køretøjskonfiguration kan det endelige brændstofforbrug og CO₂-værdier beregnes baseret på det bestilte ekstraudstyr. Brændstofforbruget og CO₂-værdierne for dit køretøj kan afvige fra de målte eller beregnede værdier, da kørestil samt andre faktorer (såsom vejforhold, trafik, køretøjets tilstand, dæktryk, belastning, antal passagerer osv.) har indflydelse på en bils brændstofforbrug og CO₂-værdier. For mere information om den nye WLTP-testmetode, besøg venligst: www.lexus.eu/wltp#nedc. Alle tekniske opgivelser, inkl. CO₂-værdier og brændstofforbrug er målværdier, der skal stadfæstes.

³ Tallene for bagagerumsplasser er i henhold til VDA-metoden. Alle angivne tal er inkluderet opbevaringsarealet under gulvet i bagagerummet. Bagagerummets kapacitet varierer efter specifikation. Det første angivne tal er for modeller udstyret med hjaltalsystem fra Mark Levinson®. Gælder for alle modeller på markedet, hvor biler kommer med reservedæk.

⁴ Trækkapacitet omfatter ikke anhængertræk eller andet trækudstyr som standard.

Alle angivne tal er foreløbige og kan ændres uden varsel. Specifikationer i denne brochure er baseret på den senest tilgængelige information på tryktidspunktet. Yderligere tekniske data, inkl. eventuelle opdateringer, kan findes på www.lexus.dk.

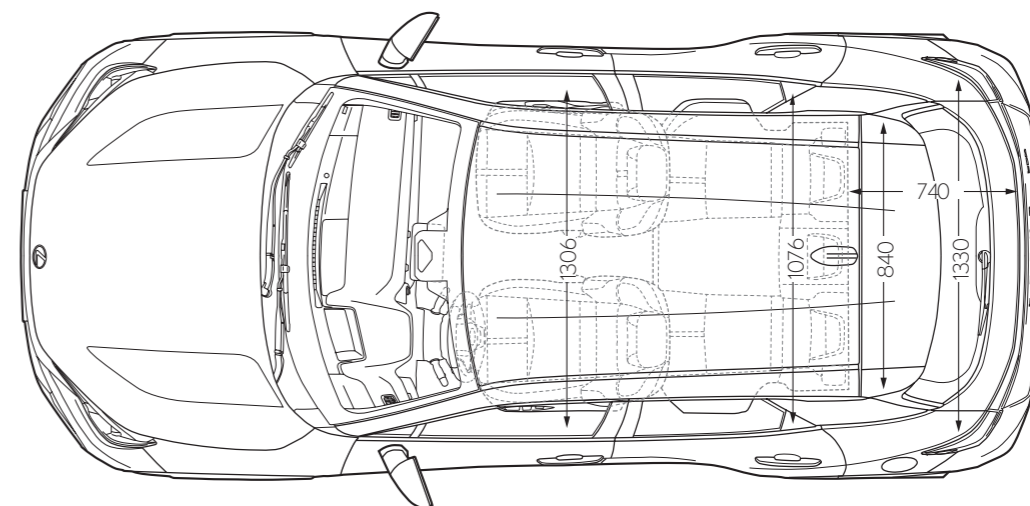
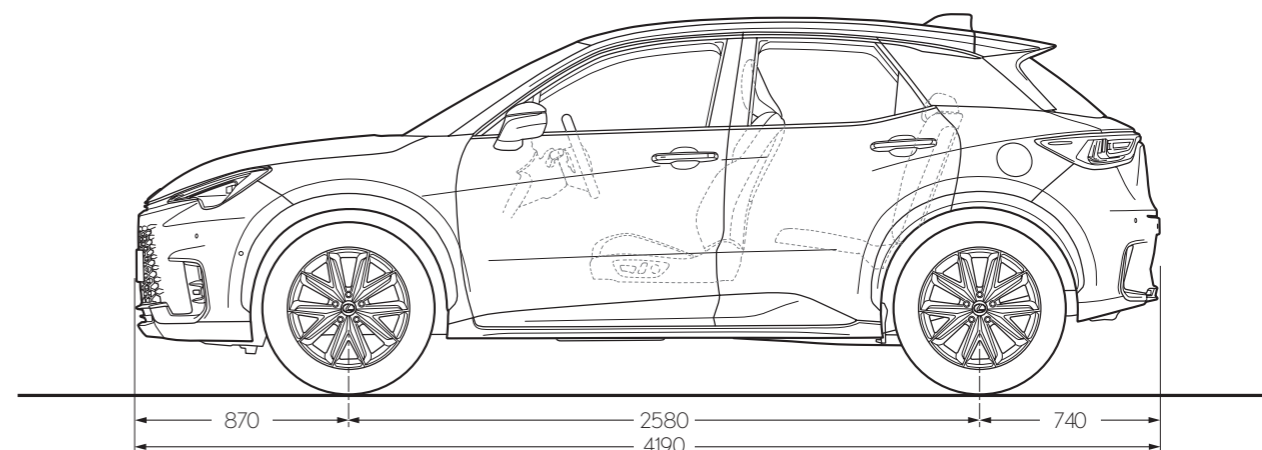
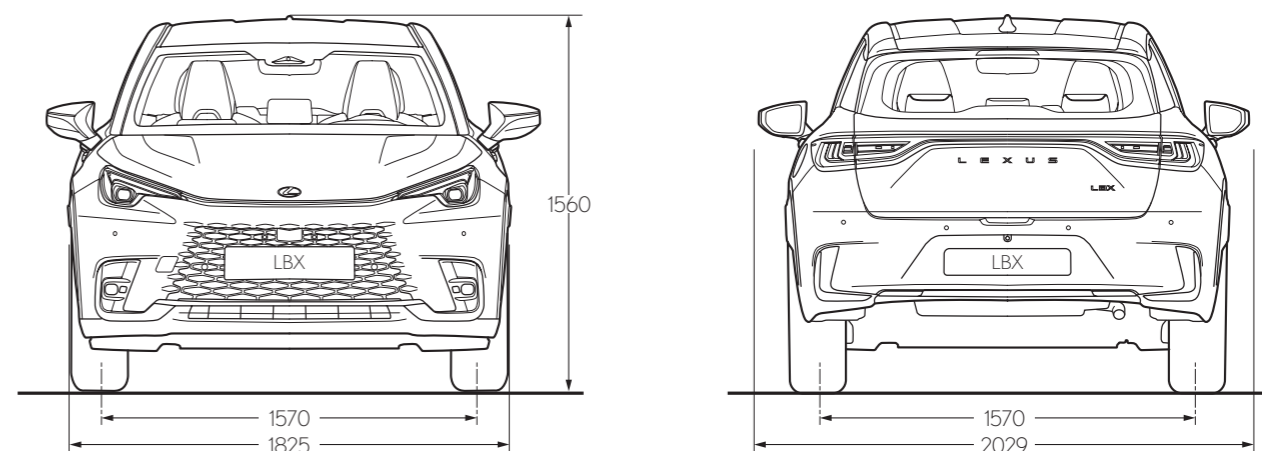

Bemærk venligst: ovenstående illustrationer er målt i millimeter.

VÆR VORES GÆST

LEXUS BYDER ALLE GÆSTER VELKOMMEN PÅ TRADITIONEL JAPANSK VIS

Omotenashi betyder 'gæstfrihed' og 'høflig service', men det handler om mere end det. Det er en tradition, hvor man forudser sine gæsters behov, allerede før de opstår. Omotenashi påvirker alt, vi gør hos Lexus - lige fra måden, vi designer og producerer vores biler på, til oplevelsen, når du besøger os. Det er vigtigt for os, at du føler dig værdsat.

Vores mål er, at man mærker essensen af Omotenashi, hver gang man besøger os. Det skal kunne mærkes i den varme modtagelse, i den indbydende atmosfære og de behagelige faciliteter i loungeområdet, hvor man kan få forfriskninger, følge med i nyhederne, benytte internettet eller arbejde, mens ens Lexus bliver serviceret.

LEXUS RELAX GIVER DIG RO I SINDET

Lexus Relax giver ejere af en Lexus ro i sindet, selv når fabriksgarantien er udløbet. Hvert år* man servicerer sin Lexus hos en autoriseret Lexus-reparatør, får man 12 måneders eller 15.000 km's ekstra garanti.

*op til 10 år eller 185.000 km.





UDFORSK MERE ONLINE

Du kan læse mere om LBX på vores hjemmeside, hvor du også kan konfigurere din LBX. Tag dig tid til at udforske, hvilken stilart, der passer bedst til din livsstil, og læs om vores service- og finansieringsmuligheder. Tilmeld dig vores nyhedsbrev eller book en prøvetur.

<https://www.lexus.dk>

2024 Lexus Europe* forbeholder sig retten til at ændre alle detaljer i specifikationer og udstyr uden varsel. Detaljer om specifikationer og udstyr kan også ændres, så de passer til lokale forhold og krav.

Bemærk venligst, at de biler, som er afbilledet og specifikationer, der er beskrevet i denne brochure, kan variere fra de modeller og det udstyr, der er tilgængeligt i dit område. Lakfarven på bilen kan afvige fra billederne i denne brochure, grundet forskelle i trykfarver.

For yderligere information besøg venligst vores hjemmeside: www.lexus.dk

At passe på miljøet er en prioritet for Lexus. Vi træffer mange foranstaltninger for at sikre, at bilernes miljøpåvirkning minimeres i løbet af vores køretøjers livscyklus - fra design, produktion, distribution, salg og service til udtjente.

Din forhandler vil med glæde give flere oplysninger om krav til udtjente køretøjer.

* Lexus Europe er en afdeling af Toyota Motor Europe NV/SA. Trykt i Danmark, marts 2024